

Transporte múltiple de hasta 3 palets a la vez

Configuración ergonómica del puesto del conductor

Dirección 180°/360°

Alta velocidad de marcha

Tecnología trifásica (48 V) con un gran par de giro y movimientos dinámicos



ESE 420/430

Transpaleta eléctrica para conductor sentado (48 V)

Las transpaletas eléctricas para conductor sentado ESE 420/430 de Jungheinrich son ideales para el transporte de varios palets a la vez en recorridos largos. Equipadas con potentes motores de 48 V en tecnología de corriente trifásica, garantizan un arranque sin tirones, una fuerte aceleración y altas velocidades punta proporcionando así las mejores condiciones para un despacho de mercancías rápido y eficiente.

Esta gran capacidad de rendimiento se deja aprovechar con suma facilidad y seguridad:

la velocidad de marcha, el freno y el interruptor de hombre muerto se controlan con pedales fácilmente alcanzables. Las funciones de elevación se ejecutan sin desplazar la mano a través de la palanca de mando SOLO-PILOT.

La placa de fondo opcionalmente regulable en altura, así como el volante ajustable garantizan una posición de asiento confortable para cualquier conductor. La dirección puede conmutarse entre 180 y 360°. La conducción con 360° facilita la

maniobra e invierte la dirección con pocos giros de volante. La inversión de la dirección de marcha se puede efectuar también mediante tecla. El display de gran tamaño ofrece una rápida visión sobre la posición de dirección de rueda directriz, estados de la batería y la posibilidad de seleccionar un programa de marcha.

Con capacidades de batería de hasta 620 Ah y una construcción robusta en su totalidad, la ESE 420/430 es la máquina idónea para aplicaciones intensas.

ESE 420/430

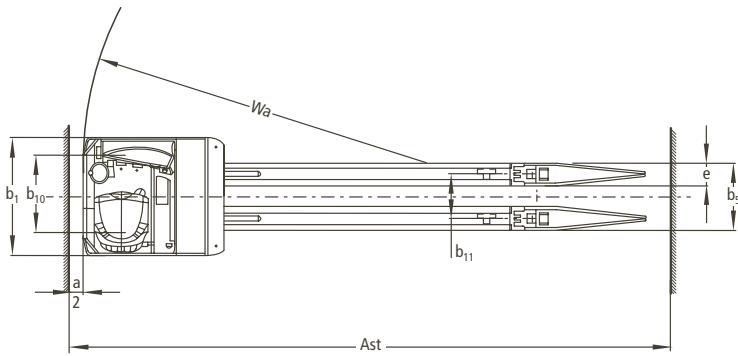
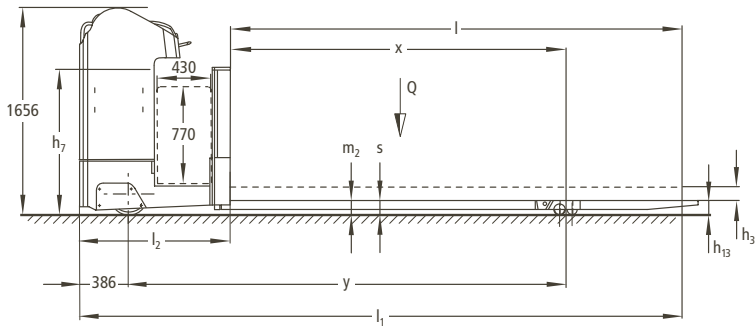

Características	1.1	Fabricante (abreviatura)	Jungheinrich	Jungheinrich	1.1	
	1.2	Nomenclatura del fabricante (modelo)	ESE 420 (48 V)	ESE 430 (48 V)	1.2	
	1.3	Tracción	eléctrico	eléctrico	1.3	
	1.4	Manipulación	asiento	asiento	1.4	
	1.5	Capacidad de carga Q (t)	2	3	1.5	
	1.8	Distancia a la carga x (mm)	1840 ¹⁾	1480 ¹⁾	1.8	
	1.9	Distancia entre ejes y (mm)	2260 ¹⁾	2211 ¹⁾	1.9	
	Peso	2.1	Peso propio incl. batería (ver punto 6.5) kg	2395	2475	2.1
		2.2	Peso de eje con carga delante/detrás kg	2561/1900	2831/2621	2.2
2.3		Peso de eje sin carga delante/detrás kg	1886/509	1916/559	2.3	
Ruedas, chasis	3.1	Bandajes	Vulkollan®	Vulkollan®	3.1	
	3.2	Dimensiones ruedas, delante mm	343 x 114	343 x 114	3.2	
	3.3	Dimensiones ruedas, atrás mm	85 x 80	90 x 92	3.3	
	3.4	Ruedas adicionales (medidas)	285 x 100	285 x 100	3.4	
	3.5	Ruedas, cantidad delante/detrás (x = con tracción)	2-1x/4	2-1x/4	3.5	
	3.6	Ancho de vía, delante b ₁₀ (mm)	604	604	3.6	
	3.7	Ancho de vía, detrás b ₁₁ (mm)	380	380	3.7	
Medidas básicas	4.4	Elevación h ₃ (mm)	115	115	4.4	
	4.8	Altura de asiento/plataforma h ₇ (mm)	1200	1200	4.8	
	4.15	Altura bajada h ₁₃ (mm)	90	95	4.15	
	4.19	Longitud total l ₁ (mm)	3625	3625	4.19	
	4.20	Longitud hasta dorsal de horquillas l ₂ (mm)	1225	1225	4.20	
	4.21	Ancho total b ₁ /b ₂ (mm)	1000/-	1000/-	4.21	
	4.22	Medidas de las horquillas s/e/l (mm)	60/180/2400	70/200/2400	4.22	
	4.25	Ancho exterior sobre horquillas b ₅ (mm)	520/560	580	4.25	
	4.32	Margen con el suelo, centro distancia entre ejes m ₂ (mm)	30	20	4.32	
	4.34	Ancho de pasillo con palet 800 x 1200 longitudinal Ast (mm)	3865 ²⁾	3953 ³⁾	4.34	
4.35	Radio de giro Wa (mm)	3105 ¹⁾	2750 ¹⁾	4.35		
Prestaciones	5.1	Velocidad de marcha con/sin carg km/h	13/14	13/14	5.1	
	5.2	Velocidad de elevación con/sin carga m/s	0,056/0,06	0,056/0,06	5.2	
	5.3	Velocidad de descenso con/sin carga m/s	0,052/0,05	0,052/0,05	5.3	
	5.7	Capacidad de rampa con/sin carga %	6/15	6/15	5.7	
	5.10	Freno de servicio	eléctrico	eléctrico	5.10	
Motor eléctrico	6.1	Motor de tracción, potencia S ₃ 60 min. kW	6,9	6,9	6.1	
	6.2	Motor de elevación, potencia S ₃ 15% kW	3	3	6.2	
	6.3	Batería según DIN 43531/35/36 A, B, C, no	A	A	6.3	
	6.4	Tensión de la batería, capacidad nominal K _s V/Ah	48/620	48/620	6.4	
	6.5	Peso de la batería kg	945	945	6.5	
Otros datos	8.1	Tipo de mando	Mando MOSFET AC	Mando MOSFET AC	8.1	

- 1) elevada +89 mm
 2) diagonal según VDI +128 mm
 3) diagonal según VDI +83 mm

Aprovechar ventajas

Más beneficio mediante tecnología trifásica

La tecnología trifásica de alto rendimiento ofrece un abanico de ventajas respecto a la hasta ahora conocida de motores de corriente continua.

- Potente aceleración.
- Alta disponibilidad gracias a los motores sin mantenimiento – sin escobillas.
- Motor de tracción con dos años de garantía.

Puesto de mando ergonómico

El puesto del conductor ofrece las mejores condiciones para un alto rendimiento sin esfuerzos. A resaltar:

- Asiento con regulación (posición del asiento y peso del conductor) para cualquier conductor.
- Placa de fondo regulable en inclinación (opcional).
- Mandos de relevancia que se alcanzan sin desplazar la mano.
- Puesto del conductor generoso en espacio.
- Dirección trifásica de 180°/360° con ubicación optimizada.
- Regulación del volante.

Manejo fácil mediante SOLO-PILOT

La palanca de mando que activa todas las funciones hidráulica, inversor de dirección de marcha y claxon.



Unidad de mando



Posición de asiento confortable con mucho espacio

- Todas las funciones están claramente especificadas y a la vista.
- Movimiento con exactitud gracias al accionamiento suave de las funciones.
- Apoya brazos cómodo.

Display del conductor de fácil lectura

Instrumento de control de alta calidad que indica todos los datos de servicio relevantes.

- Indicador de dirección de marcha y posición de rueda.
- Posición de dirección.
- Estado de la batería con indicación de la autonomía restante.
- Velocidad.
- Kilometros recorridos.
- Tres programas de marcha seleccionables para la adaptación individual a cualquier aplicación.
- Horas de servicio y reloj.

Batería potente

- 4 EPZS 620 Ah.

Construcción robusta para aplicaciones intensas

- Chasis robusto para el servicio permanente con carga nominal.
- Horquillas robustas y resistentes a la torsión con almas especialmente fuertes de acero especial, disponibles en numerosas versiones.

Gastos de mantenimiento reducido

Componentes de fácil mantenimiento garantizan una importante reducción de los costes de explotación a largo plazo:

- Motor de tracción trifásico sin mantenimiento y sin escobillas.
- Acceso rápido a todos los componentes.



Acceso seguro mediante peldaño bajo y estribo

Jungheinrich de España, S.A.U.

Polígono Industrial El Barcelonés
C/ Hostal del Pi, 9
08630 Abrera (Barcelona)
Teléfono 937 738 200 · Fax 937 738 221
Línea de atención al cliente
Teléfono 902 120 895 · Fax 937 738 239

info@jungheinrich.es
www.jungheinrich.es



Las carretillas de Jungheinrich cumplen las normativas de seguridad europeas



JUNGHEINRICH
Convence